

INCAPSULAGGI INSONORIZZATI PER VIBRATORI



La soluzione efficace, garantita e certificata
per l'insonorizzazione dei vibratori industriali.

sil-vib[®] |

SIL-vib® è stato studiato per avere minimo ingombro e compatibilità con tutti i vibratori industriali. L'alto livello di industrializzazione del processo produttivo, permette a **SIL-vib®** di presentarsi con un ottimo rapporto qualità-prezzo ed un'ampia gamma diversificata per dimensioni e configurazioni possibili. Accessori opzionali permettono l'installazione di **SIL-vib®** su coppie di vibratori affiancati limitando ulteriormente gli ingombri. È normalmente disponibile a magazzino ogni tipo di **SIL-vib®** previsto a catalogo.

SIL-vib 1C

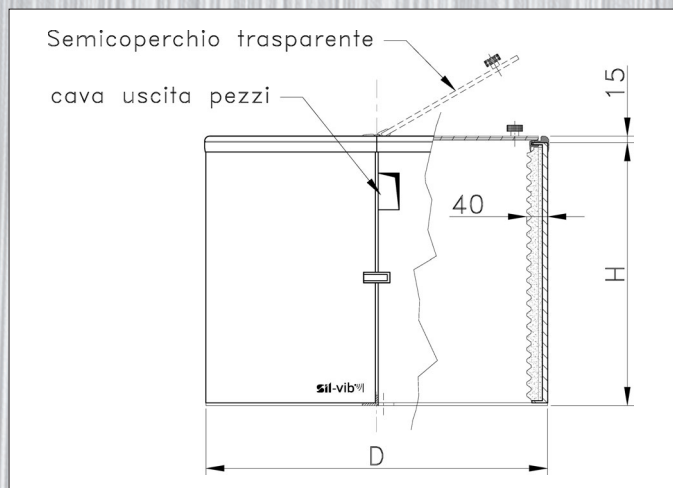

tipo SIL-vib 1C	quote in mm		
	D	H	Ø utile interno
SIL-vib 1C 45.40	450	400	370
SIL-vib 1C 45.45	450	450	370
SIL-vib 1C 50.40	500	400	420
SIL-vib 1C 50.45	500	450	420
SIL-vib 1C 50.50	500	500	420
SIL-vib 1C 55.40	550	400	470
SIL-vib 1C 55.45	550	450	470
SIL-vib 1C 55.50	550	500	470
SIL-vib 1C 60.40	600	400	520
SIL-vib 1C 60.45	600	450	520
SIL-vib 1C 65.40	650	400	570
SIL-vib 1C 65.45	650	450	570
SIL-vib 1C 65.50	650	500	570
SIL-vib 1C 75.45	750	450	670
SIL-vib 1C 75.50	750	500	670
SIL-vib 1C 75.55	750	550	670
SIL-vib 1C 75.60	750	600	670
SIL-vib 1C 85.45	850	450	770
SIL-vib 1C 85.50	850	500	770
SIL-vib 1C 85.55	850	550	770
SIL-vib 1C 85.60	850	600	770

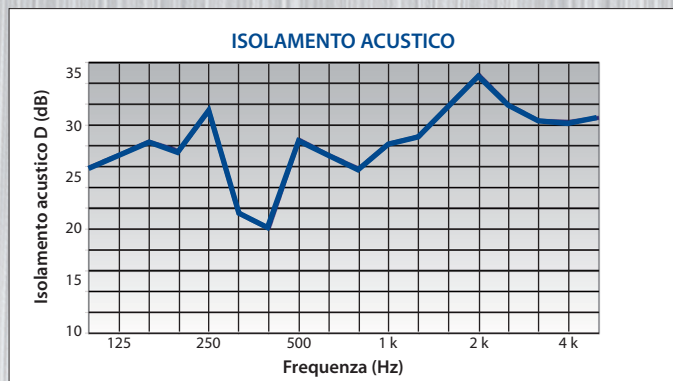

Descrizione:

Involucro in speciali resine rinforzate con fibre di vetro a più strati di densità differenziata. Rivestimento interno con materiale fonoassorbente composto. Disponibile nella versione per il settore alimentare e farmaceutico con rivestimento di materiale fonoassorbente specifico.

SIL-vib® è un prodotto che rispetta tutte le norme in materia di sicurezza.

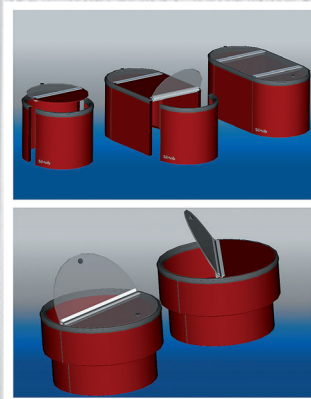

SIL-vib 2C

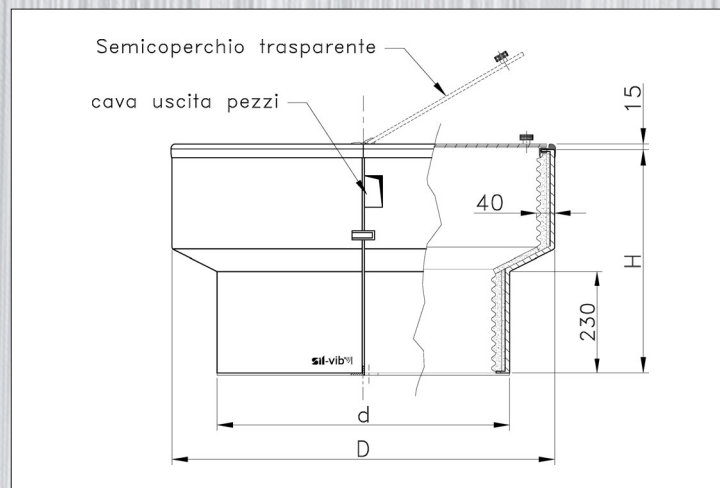

tipo SIL-vib 2C	quote in mm			
	D	d	H	Ø utile interno
SIL-vib 2C 75.40	750	650	400	670
SIL-vib 2C 75.45	750	650	450	670
SIL-vib 2C 75.50	750	650	500	670
SIL-vib 2C 75.55	750	650	550	670
SIL-vib 2C 75.60	750	650	600	670
SIL-vib 2C 85.45	850	650	450	770
SIL-vib 2C 85.50	850	650	500	770
SIL-vib 2C 85.55	850	650	550	770
SIL-vib 2C 85.60	850	650	600	770
SIL-vib 2C 100.55	1000	850	550	920
SIL-vib 2C 100.60	1000	850	600	920
SIL-vib 2C 100.65	1000	850	650	920
SIL-vib 2C 115.55	1150	850	550	1070
SIL-vib 2C 115.60	1150	850	600	1070
SIL-vib-2C 115.65	1150	850	650	1070

Caratteristiche e Vantaggi:

- Praticità, robustezza e costi ridotti.
- Vasta gamma di misure disponibili.
- Semplice installazione e rapida rimozione.
- Facile controllo visivo garantito da un'ampia zona trasparente.
- **Isolamento acustico molto elevato:** $D_{p,W} = 28$ dB, valore certificato attraverso prove di laboratorio secondo le norme Internazionali di riferimento UNI EN ISO 11546-1

Programma di Produzione:

- Cabine foniche modulari
- Schermi acustici e barriere mobili
- Silenzianti ad assorbimento
- Trattamenti acustici ambientali

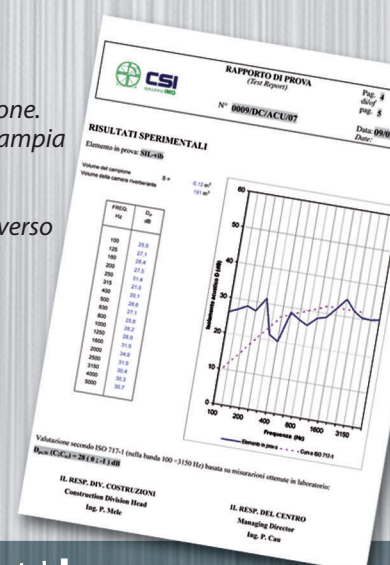

DISTRIBUTORE / AGENTE

SIL-vib®

SILTE s.r.l. - Via Bergamo, 51 - 23851 GALBIATE (LC)
Tel. 0341 54.15.98 - Fax 0341 54.22.79
e-mail: info@silte.it - www.silte.it